

X-FIT

435 Runner

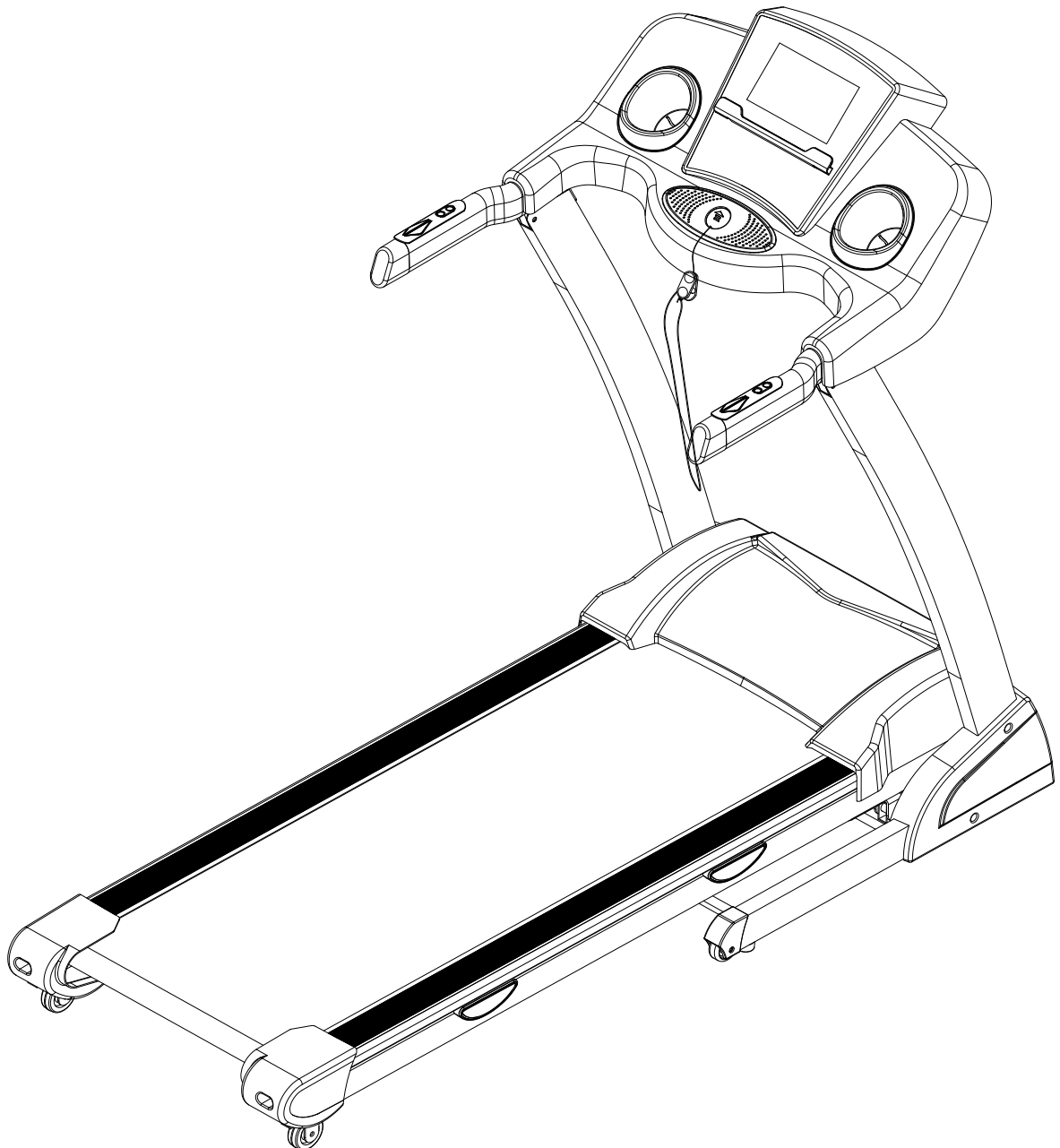

INNEHÅLL

INNEHÅLL	1
FÖRHÅLLNINGSGREGLER	2
MONTERING	4
IHOPFÄLLNING	7
JORDNING	8
DRIFT	9
ÖVNINGAR	15
STRETCHING	16
UNDERHÅLL	17
JUSTERING AV LÖPBAND	18
ÖVERSIKTSDIAGRAM	19
KOMPONENTLISTA	20
FELKODER	23

VIKTIGA FÖRHÅLLNINGSGREGLER

VARNING:

Innan du inleder ett träningsprogram bör du rådfråga din läkare. Detta är extra viktigt om du är över 35 år gammal eller har kända hälsoproblem.

Sätt inte på enheten förrän den är färdigmonterad.

1. Sätt fast säkerhetsnyckeln på träningsredskapet varje gång du ska träna. I en nödsituation kan denna dras ut ur konsolen för att stoppa löpbandet.
2. Stoppa inte in främmande föremål i enheten.
3. Placera enheten på ett jämnt underlag. Placera inte enheten på en tjock matta eftersom det kan försämra ventilationssystemet. Placera inte enheten nära vatten eller utomhus.
4. Stå på fotskenorna när du sätter på enheten — Kliv inte upp på löpbandet förrän det är igång.
5. Bär lämpliga träningskläder när du använder enheten. Klä dig inte i löst sittande plagg som kan trassla in sig i enhetens rörliga delar. Använd alltid rena joggingskor.
6. Barn under 12 år och husdjur bör inte ha tillgång till enheten.
7. Vänta med att träna tills det har gått minst 40 minuter sedan din senaste måltid.
8. Enheten är utvecklad för vuxna. Barn bör inte använda enheten utan tillsyn.
9. Innan du har vant dig vid enheten, bör du hålla i handtagen medan du går eller springer på löpbandet.
10. Enheten är endast utformad att användas inomhus.
11. Om strömsladden blir skadad, kontakta din återförsäljare eller vårt servicecenter. Kontaktinformation till servicecentret finns på sista sidan.
12. Använd ingen förlängningssladd och modifiera inte strömsladden eller kontakten. Stå inte på strömsladden och utsätt den inte för höga temperaturer.
13. När enheten inte används bör den stängas av, säkerhetsnyckeln tas ur och strömsladden kopplas bort.
14. Denna enhet är endast avsedd för hemmabruk.
15. Max. användarvikt är 110 kg.
14. Överträning kan vara kontraproduktivt och leda till skador.
15. När enheten inte används bör den stängas av, säkerhetsnyckeln tas ur och strömsladden kopplas bort.

TEKNISKA PARAMETRAR

Spänning: 240V	Drifttemperatur: 0-40 C
Hastighetsskala: 0,8-16 km/h	Lutning: 12 nivåer, motoriserad lutning
Maximal användarvikt: 110kg	Distansskala: 0,00-99,9 km
Kaloriskala: 000-999	Tidskala: 00.00-99.59 (min:sek)
Pulsskala: 50-200 (tid/min)	Löpyta: 450 x 1 400 mm
Produktstorlek: 1 800 * 730 * 1 390 mm	Höjnings storlek: 850 * 730 * 1580 mm

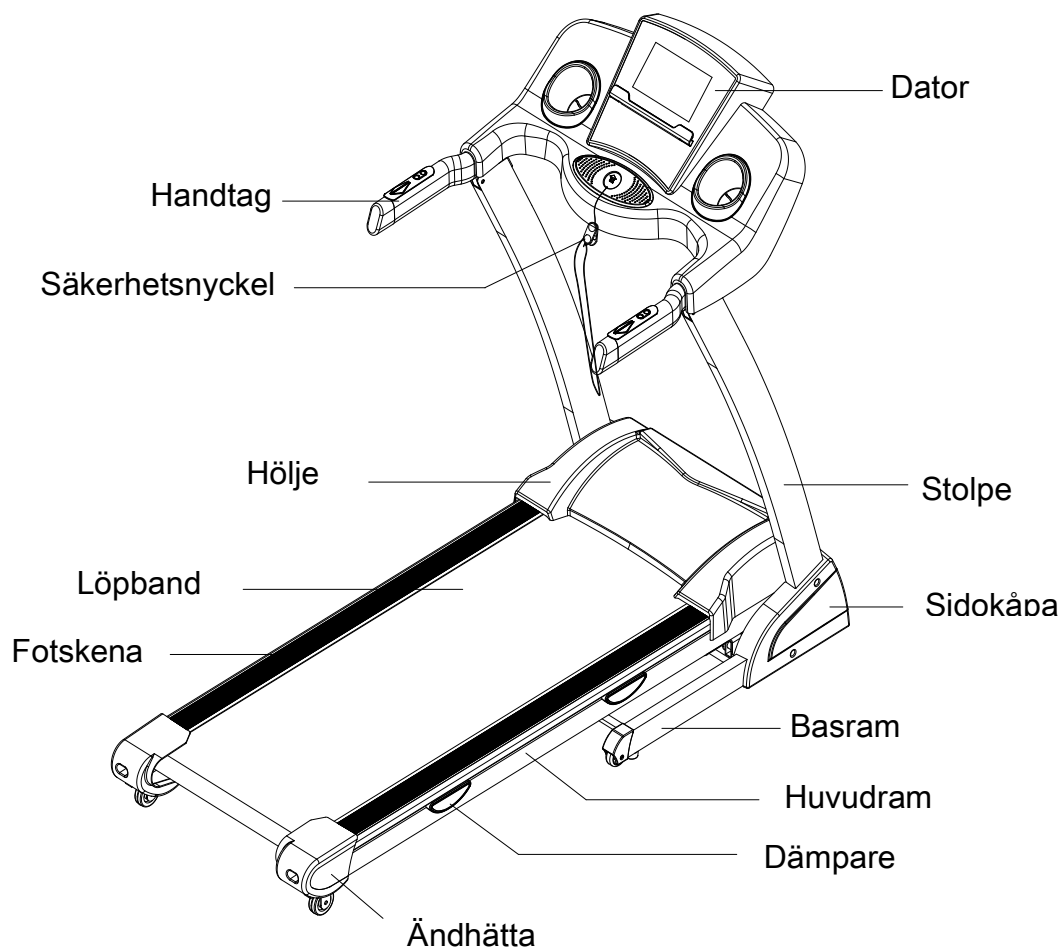

PRODUKTÖVERSIKT



MONTERING

Följande delar ska finnas med i förpackningen:

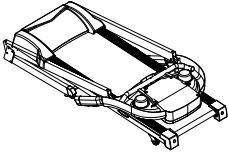
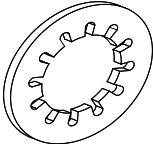
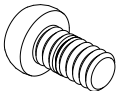
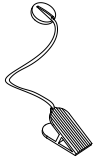
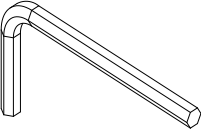
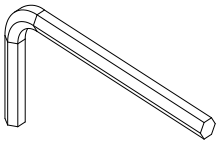
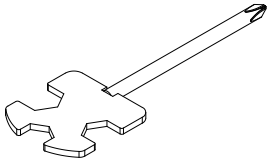
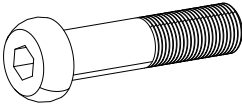
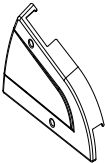
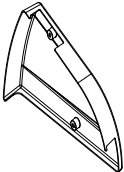
STEG 1: Ta ut alla delar från förpackningen och kontrollera att allt finns med.

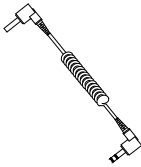
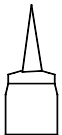
Huvudram, 1 uppsättning 	D17 inre bricka M8, 8 st. 	D13 rund skruv M8*15, 4 st. 	C13 säkerhetsnyckel, 1 st. 
D3 insexnyckel 5 mm, 1 st. 	D3 insexnyckel 6 mm, 1 st. 	D1 skruvmejsel, 1 st. 	D16 rund skruv M8*45 4, st. 
B11L vänster sidokåpa, 1 st. 	B11L höger sidokåpa, 1 st. 	D48 stjärnskruv ST 4,2 X 19, 4 st. 	C19 ljudkabel, 1 st. 
B18 silikonolja, 1 st. 			

STEG 2: Lyft sidostolparna så som bilden visar.

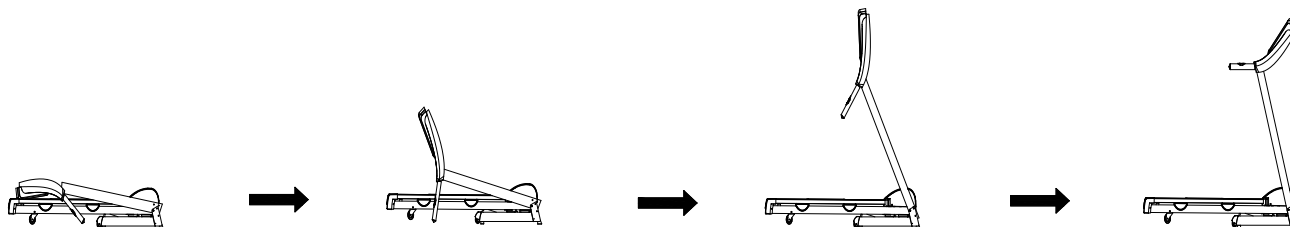

STEG 3: Montera den nedre ramen med M8*45 skruv (D16) och inre bricka (D17). Montera därefter konsolramen med M8*15 (D13) och inre bricka (D17).

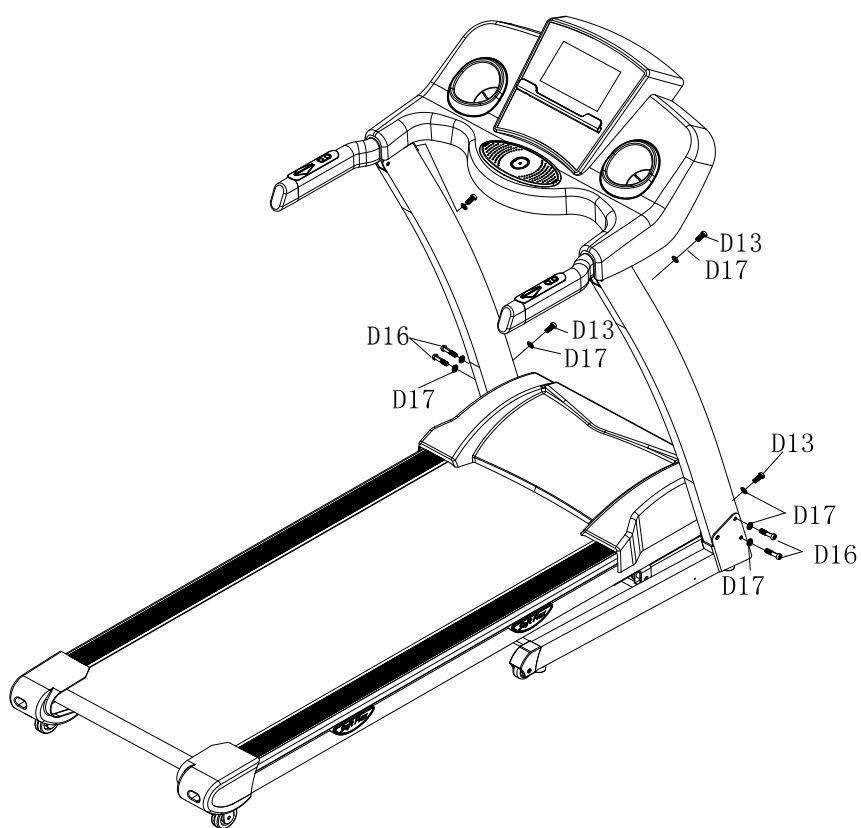

STEG 4: Fäst vänster och höger sidokåpa (B11L/R) med ST 4,2*19 skruvar (D48) enligt bilden.

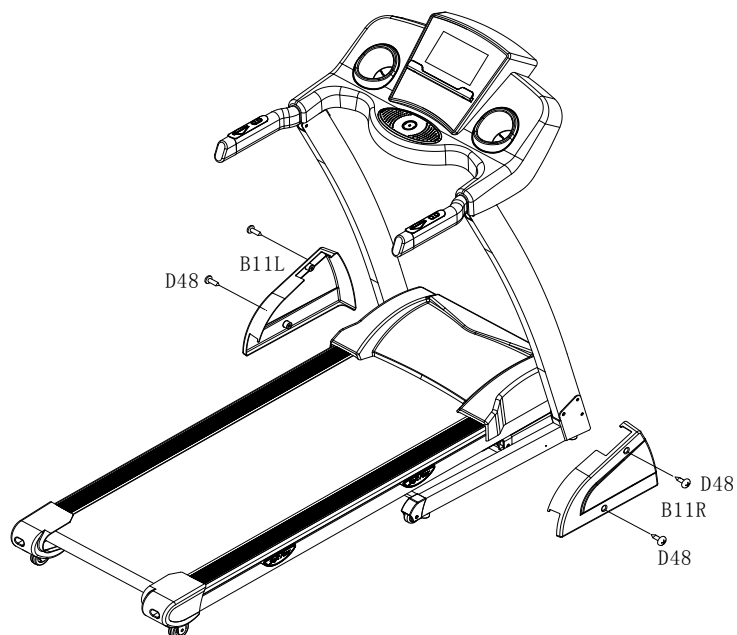

STEG 5: Anslut säkerhetsnyckeln (C13) och ljudkabeln (C19) till konsolen.

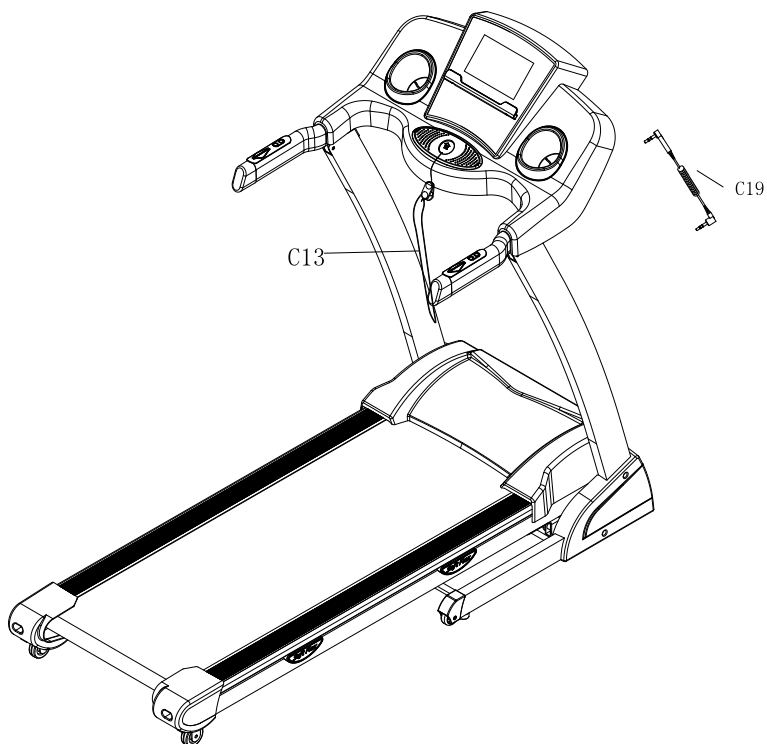

STEG 6: Kontrollera att löpbandet fungerar som det ska genom att ställa löpbandet i uppfällt läge och dra åt alla skruvar. Ställ sedan in löpbandet på att röra sig i 3 km/h för att försäkra dig om att det fungerar utan problem.

HOPFÄLLNING

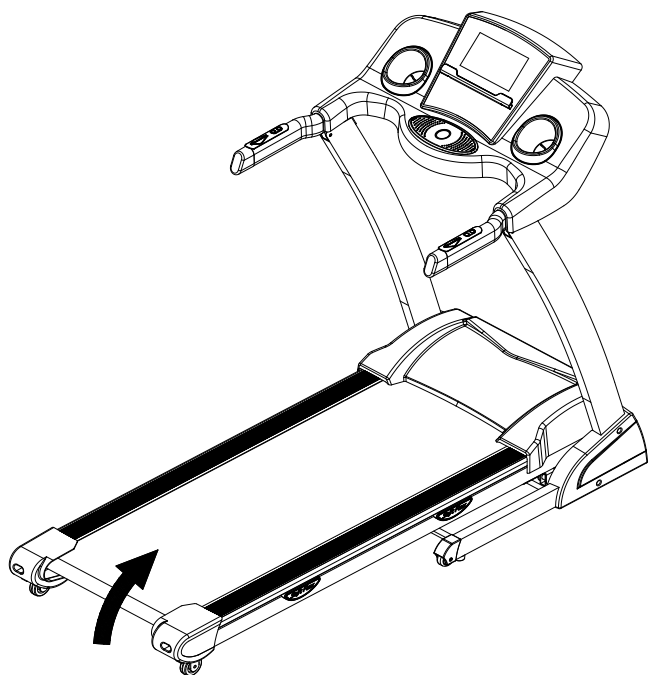

SÅ HÄR FÄLLER DU IHOP ENHETEN

Lyft upp ramen tills säkerhetslåsets klickar på plats.

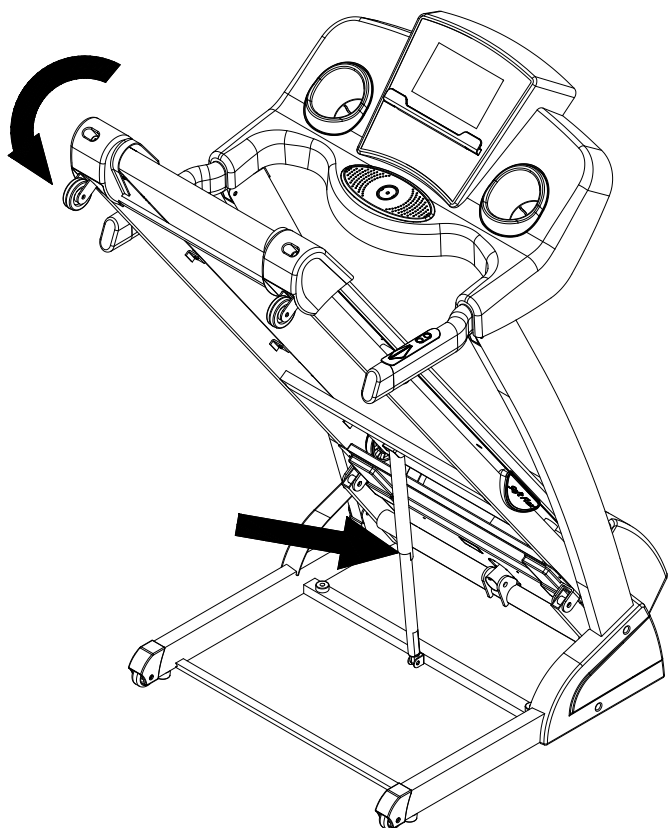

SÅ HÄR FÄLLER DU UPP ENHETEN

Trampa lätt på säkerhetscyklern med foten och dra försiktigt ramen neråt.

JORDNING

Apparaten måste vara jordad. Om enheten skulle gå sönder ser jordningen till att strömmen hittar den väg som har minst motstånd, och minskar därmed risken för att användaren får en elektrisk stöt.

Enhetens strömsladd har en jordledning och en jordad kontakt.

Obs! Om du är osäker på om jordledningen är rätt kopplad, bör du kontakta en behörig elektriker eller en servicerepresentant.

DRIFT

1.1. KONSOL



FUNKTIONER

1. START

Datorn räknar ner från fem sekunder innan den startar ett vanligt program.

2. PROGRAM

Välj mellan 12 program, ett fettförbränningsprogram och tre nedräkningsprogram.

3. SÄKERHETSNYCKEL

Om du tar ut säkerhetsnyckeln under användning blir skärmen blank, dator avger en ljudsignal och löpbandet stoppar. Sätt i säkerhetsnyckeln på nytt för att starta om enheten.

4. KNAPPAR

START/STOP:

START: När löpbandet är i pausläge, tryck på denna knapp för att starta. Hastigheten är 0,8.

STOP: När löpbandet är i rörelse, tryck på denna knapp för att stoppa löpbandet.

PROGRAM:

När löpbandet är i pausläge trycker på denna knapp för att välja mellan programmen (P1–12) manuella lägen och fettförbränningsprogrammet

MODE:

När löpbandet är i pausläge, tryck på denna knapp för att välja mellan nedräkningsprogrammen H1, H2 och H3.

H1-läget räknar ner tid, H2-läget räknar ner distansen och H3 räknar ner kalorier. Tryck på SPEED +/- för att justera värdena. Tryck därefter på START för att starta programmet.

SPEED+/-:

Denna knapp justerar hastighet med 0,1 km/h per steg. Håll in knappen i mer än två sekunder för att öka/minska hastigheten snabbare.

INCLINE+/-:

Denna knapp justerar lutningen med ett steg per tryck. Håll in knappen i mer än två sekunder för att höja/sänka ramen snabbare.

Hastighetsknappar:

Tryck på antingen 3, 6, eller 9 km/h för att gå direkt till dessa hastigheter.

Stigningsknappar:

Tryck på antingen 5, 10 eller 15 för att gå direkt till denna stigning.

5. SKÄRM

1. SPEED (hastighet):

Visar löpbandets hastighet.

2. Time (tid):

Visar endera tiden du tränat eller tiden du har kvar att träna, beroende på valt program.

3. INCLINE (lutning):

Visar ramens stigning.

4. DISTANCE (distans):

Visar antingen den distans du har rört dig eller återstående distans, beroende på program.

5. CALORIES (kalorier):

Visar ungefär hur många kalorier du har förbränt, eller hur många kalorier du har kvar att förbränna innan du når ditt målvärde.

6. PULSE (pulsmätare):

Läser av din puls.

7. Informationsskärmarnas skalor:

TIME (tid)	0:00 – 99:59 minuter
DISTANCE (distans)	0,0 – 99,9 km
CALORIES (kalorier)	0,0 – 999 C
SPEED (hastighet)	0,8 – 14 km/t
PULSE (puls)	50 – 200 BPM

6. Pulsfunktion

När löpbandet är igång fattar du tag om handpulssensorerna i cirka fem sekunder. Därefter visar skärmen din puls. Skalan är 50-200 BPM, och skärmen visar en hjärtikon medan pulsen avläses. Detta värde är endast ungefärligt och kan inte användas medicinskt.

7. Programöversikt

PROG \ TID		TOTALTID/10 = SEGMENTTID									
		1	2	3	4	5	6	7	8	9	10
P1	HASTIGHET	5	5	8	7	7	6	6	6	6	5
	STIGNING	0	3	3	3	4	4	4	1	1	0
P2	HASTIGHET	5	5	6	6	7	7	7	8	8	6
	STIGNING	2	2	2	3	3	3	3	4	4	2
P3	HASTIGHET	4	6	8	10	9	10	8	4	5	4
	STIGNING	3	5	4	4	3	4	4	3	4	2
P4	HASTIGHET	5	5	7	8	9	8	7	6	5	5
	STIGNING	0	3	3	2	2	5	5	3	3	2
P5	HASTIGHET	5	8	8	8	10	9	9	7	7	6
	STIGNING	3	5	3	4	2	3	4	2	3	2
P6	HASTIGHET	4	8	7	6	10	9	7	5	5	4
	STIGNING	3	4	5	6	3	5	5	6	4	3
P7	HASTIGHET	4	11	11	9	9	8	7	5	4	4
	STIGNING	0	3	3	3	4	4	4	1	1	0
P8	HASTIGHET	4	6	6	6	7	8	10	10	8	4
	STIGNING	1	1	4	4	4	5	5	4	3	2
P9	HASTIGHET	4	6	7	7	8	7	8	5	5	4
	STIGNING	3	5	3	4	2	3	4	2	3	2
P10	HASTIGHET	4	7	9	7	10	8	7	4	6	5
	STIGNING	1	5	6	8	12	9	10	9	5	3
P11	HASTIGHET	4	7	8	9	10	11	12	7	5	4
	STIGNING	3	5	6	8	6	5	8	7	5	2
P12	HASTIGHET	4	5	7	8	10	8	11	8	7	5
	STIGNING	5	7	5	8	6	5	9	10	6	2

8. Manuell drift

- a. Tryck på START. Klockan räknar ned från 5 sekunder innan löpbandet börjar röra sig i 0,8 km/h.
- b. Tryck på SPEED +/- för att justera hastigheten.
- c. Du kan när som helst trycka på STOP för att pausa löpbandet.
- d. Tryck på snabbknapparna för att justera stigning och/eller hastighet snabbare.

9. Parametrar för nedräkningsfunktioner

Standardvärde för nedräkning av tid: 30:00 minuter

Inställningsskala: 5:00 – 99:00 minuter

Standardvärde för nedräkning av distans: 1,0 km

Inställningsskala: 0,5 – 99,9 km

Standardvärde för nedräkning av kalorier: 50 therm

Inställningsskala: 10 – 990 therm

Funktionerna ändras i följande ordning: MANUAL (manuell), TIME (tid), DISTANCE (distans), CALORIES (kalorier)

8. Kroppsfettfunktionen

Innan du startar träningspasset, tryck på PROGRAM tills du kommer till kroppsfettfunktionen (FAT). Tryck på MODE och skriv in information om kön (F1), ålder (F2), längd (F3) och vikt (F4). Tryck på SPEED +/- för att skriva in värden. Om du trycker MODE till F5 och fattar tag runt handpulssensorerna, räknar datorn ut din BMI, ett värde som bedömer din vikt i förhållande till din längd.

Idealiskt BMI-resultat ligger mellan 20 och 25. Om värdet är lägre än 20 indikerar det att användaren är underviktig. Om värdet ligger mellan 25 och 29 indikerar det att användaren

är överviktig, och om värdet är högre än 30 indikerar det att användaren är kraftigt överviktig. Denna information är endast avsedd som en referens och kan inte användas medicinskt.

SKALOR:

01 – SEX (kön): 01 (man) 02 (kvinna)

02 – AGE (ålder): 10 – 99

03 – HEIGHT (längd): 100 – 200

04 – WEIGHT (vikt): 20 – 150

05 – FAT (BMI):

≤ 19 Underviktig

= 20 – 25 Optimal vikt i förhållande till längd

= 26 – 29 Överviktig

≥ 30 Mycket överviktig

9. Övrigt

Systemet försätts i viloläge om det inte detekterar aktivitet på tio minuter. Tryck in valfri knapp för att starta systemet igen.

Du kan bara ställa in ett nedräkningsvärde för en funktion åt gången.

Värden för distans, förbrända kalorier, pulsavläsning och kroppsfett endast avsedda för att ge användaren en allmän uppfattning om hur den ligger till. Dessa avläsningar kan inte kopplas till avläsningar som gjorts med medicinsk utrustning.

Hastigheten ökas eller minskas med 0,5 km/h för varje steg.

ÖVNINGAR

FÖRBEREDELSE

Om du är över 35 år gammal eller har hälsoproblem bör du rådgöra med en läkare innan du påbörjar ett nytt träningsprogram.

Lär dig hur du använder enheten innan du börjar träna. Stå med fötterna på fotskenorna och sätt dig in i hur du startar och stoppar löpbandet, samt hur du justerar hastigheten och stigningen.

TRÄNING

När du har lärt dig hur du använder enheten kan du kliva upp på löpbandet i låg hastighet. Lär känna löpbandet genom att röra dig på det gradvis snabbare. Öka inte farten förrän du känner dig bekväm med löpbandets aktuella hastighet. Pröva dig också fram genom att gradvis ändra stigningen.

TRÄNINGSMÄNGD

Snabbt träningspass

Värm upp i två minuter genom att springa i 4,8 km/t, innan du ökar hastigheten till 5,3 km/t och efterhand till 5,8 km/t. Lägg därefter till 0,3 km/t varannan minut tills du blir andfådd. Fortsätt på detta sätt så länge det känns bra. Om du kommer upp i en hastighet som inte känns bra, minska hastigheten med 0,3 km/t. Träna på detta vis i 15 till 20 minuter, och använd de sista fyra minuterna till att gradvis sänka hastigheten. Om olika hastigheter krånglar till det för dig, kan du i stället välja att öka stigningen.

Intensivt träningspass

Värm upp i fem minuter genom att springa i 4 till 4,8 km/t, innan du gradvis ökar hastigheten genom att lägga till 0,3 km/t varannan minut. Hitta en hastighet där du kan springa obehindrat i 45 minuter. Om du vill ha en större utmaning, tränar du i denna hastighet i en timme. Kom ihåg att lägga till fyra minuters nertrappning i slutet av träningspasset.

ANTAL TRÄNINGSPASS

Pröva att träna 15-60 minuter tre till fem gånger i veckan. Det lönar sig att göra upp ett träningsschema med fasta tidpunkter i stället för att bara träna när man känner för det. Tala med en läkare innan du inleder ett nytt träningsprogram. Läkaren kan ge dig råd om vilken intensitet som passar bäst för just dig. Om du känner smärta eller obehag under träningen bör du genast avsluta träningspasset och rådfråga en läkare.

FORHÅLLNINGSGREGLER, ÖVNINGAR

Prata med en läkare innan du inleder ett nytt träningsprogram. Läkaren kan ge dig tips om vilken träningsmängd och intensitet som passar bäst för din ålder och hälsa. Om du känner smärta eller obehag under träningen bör du genast avsluta träningspasset och rådfråga en läkare innan du fortsätter. När du vant dig vid löpbandet kan du välja hastighet från normal gång till jogging. I nedanstående tabell finns tips om vilken hastighet som passar bäst för just dig.

0,8 – 3 km /t	Passar bäst för användare i dålig form.
3 – 4,5 km/t	Passar bäst för användare som inte tränar så ofta.
4,5 – 6 km/t	Passar bäst för snabb gång.
6 – 7,5 km/t	Passar bäst för mycket snabb gång.
7,5 – 9 km/t	Jogging.
9 – 12 km/t	Löpning.
Över 12 km/t	Passar bäst för mycket vältränade löpare.

FÖRSLAG PÅ TÄNJNING

Bilderna till höger visar korrekt form av tänjning. Rör dig sakta medan du tänjer – du ska inte slita och dra.

1. Sträck dig efter dina tår.

Stå med knäna lätt böjda och böj dig sakta framåt från höfterna. Slappna av i rygg och axlar medan du sträcker dig så nära dina tår som du kan. Räkna till 15, och slappna av. Upprepa tre gånger. Detta tänjer hamstringsenor, baksidan av knäna och ryggen.

2. Bakre lårmuskler

Sitt med ett ben utsträckt, medan det andra benets fotsula är dragen mot dig och vilar mot insidan av låret på det utsträckta benet. Sträck dig så långt du kan mot dina tår. Räkna till 15, och slappna av. Upprepa tre gånger för varje ben.

Detta tänjer hamstringsenor, nedre delen av ryggen och lumsken.

3. Akillessena och vad

Placera en fot framför den andra och placera händerna framför dig mot en vägg. Håll det bakre benet rakt, och placera den bakre foten på golvet.

Böj på ditt främre ben, luta dig framåt och rör höfterna mot väggen. Räkna till 15, och slappna av.

Upprepa tre gånger för varje ben.

Detta tänjer akillessenor, anklar och vader.

4. Quadriceps

Placera en hand på väggen för att hålla balansen, och fatta tag i en av dina fötter bakom ryggen med den andra handen. För din häl så nära skinkan som möjligt. Räkna till 15, och slappna av. Upprepa tre gånger för varje ben. Detta tänjer knästräckarmuskeln och lårmusklerna.

5. Innerlår

Sitt med fotsulorna pressade mot varandra och dina knän utstickande. Dra upp dina fötter så långt som möjligt mot lumsken. Räkna till 15, och slappna av. Upprepa tre gånger. Detta tänjer knästräckarmuskeln och lårmusklerna.

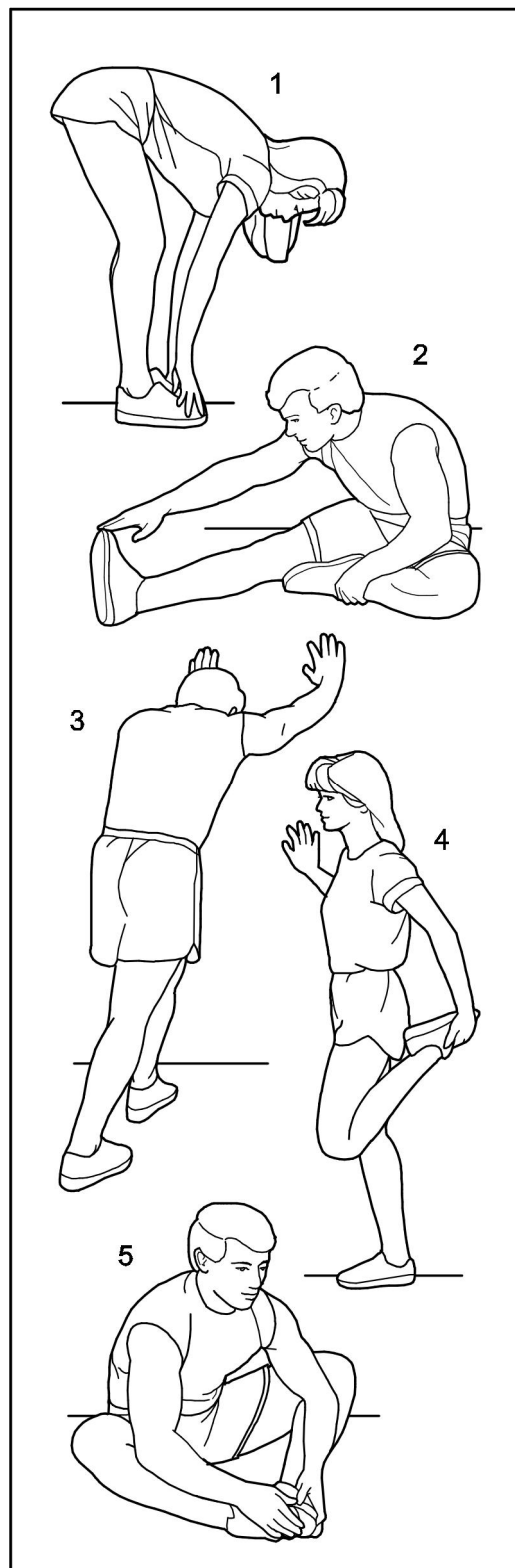

UNDERHÅLL

OBS!

Kontrollera alltid att strömkontakten är bortkopplad innan du rengör och/eller underhåller enheten.

RENGÖRING:

Regelbunden rengöring av enheten förlänger dess livstid. Rengör enheten genom att regelbundet damma av den. Tänk på att tvätta av de synliga delarna av plattformen på vardera sidan av löpbandet, och på fotskenorna. Detta minskar ansamling av damm och främmande partiklar under löpbandet. Försäkra dig om att dina joggingskor är rena innan du använder enheten. Utsidan av löpbandet kan rengöras med en våt trasa med diskmedel. Låt ingen vätska tränga innanför enhetens ram och undersidan av löpbandet.

OBS!

Koppla alltid bort kontakten innan du tar av motorskyddet. Minst en gång per år bör du ta av motorskyddet och dammsuga motorn.

Enhetens löpband och plattform är försmorda. Friktionen i löpband och plattform kan spela en stor roll för livstiden för din produkt, och därför bör du smörja in dessa delar regelbundet för att hålla enheten i bästa möjliga skick. Du rekommenderas att regelbundet kontrollera plattformen.

Rekommenderat kontrollschema:

Enheten används högst 3 timmar per vecka:	60 dagar
Enheten används 3-5 timmar per vecka:	45 dagar
Enheten används mer än 5 timmar per vecka:	30 dagar

Kontakta din återförsäljare eller se sista sidan för serviceinformation för att få veta vilken smörjmedel du bör använda och var du kan köpa detta smörjmedel.

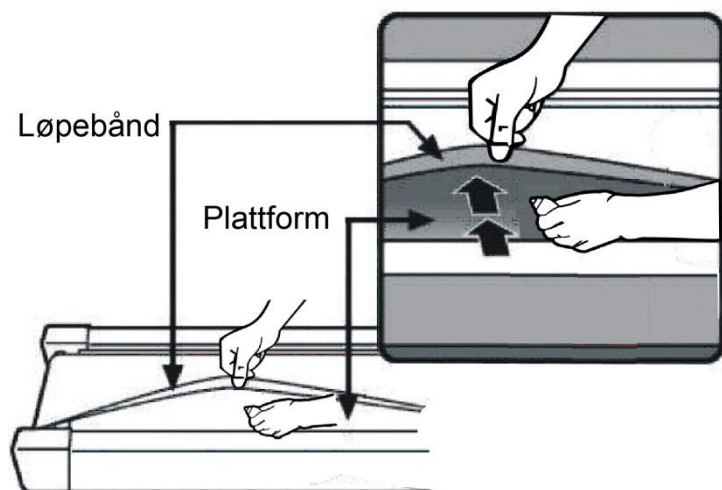

JUSTERING AV LÖPBAND

Placera enheten på ett jämnt underlag. Låt löpbandet gå i ca 6–8 km/t och observera hur löpbandet rör sig.

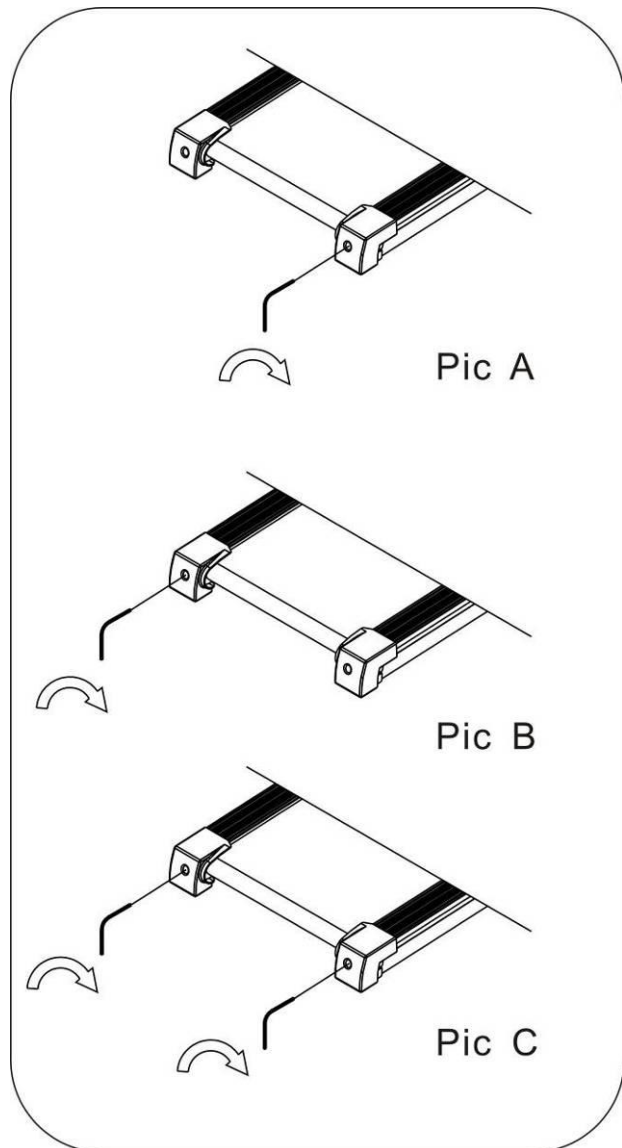

Om löpbandet drar sig åt höger, ta ur säkerhetsnyckeln och koppla bort strömmen, och skruva den högra justeringsbulten ett kvarts varv medsols. Sätt därefter på enheten igen och observera löpbandets rörelser. Upprepa detta steg ända tills löpbandet håller sig mitt på plattformen.

Om löpbandet drar sig åt vänster, ta ur säkerhetsnyckeln och koppla bort strömmen, och skruva den vänstra justeringsbulten ett kvarts varv medsols. Sätt därefter på enheten igen och observera löpbandets rörelser. Upprepa detta steg ända tills löpbandet håller sig mitt på plattformen.

Om löpbandet gradvis blir slackare efter stegen som beskrivs ovan eller när det använts en tid, ta ur säkerhetsnyckeln och koppla bort strömmen, och skruva båda justeringsbultar ett kvarts varv medsols. Sätt därefter på enheten igen och observera löpbandets rörelser. Upprepa detta steg ända tills löpbandet är lagom spänt.

ÖVERSIKTSDIAGRAM

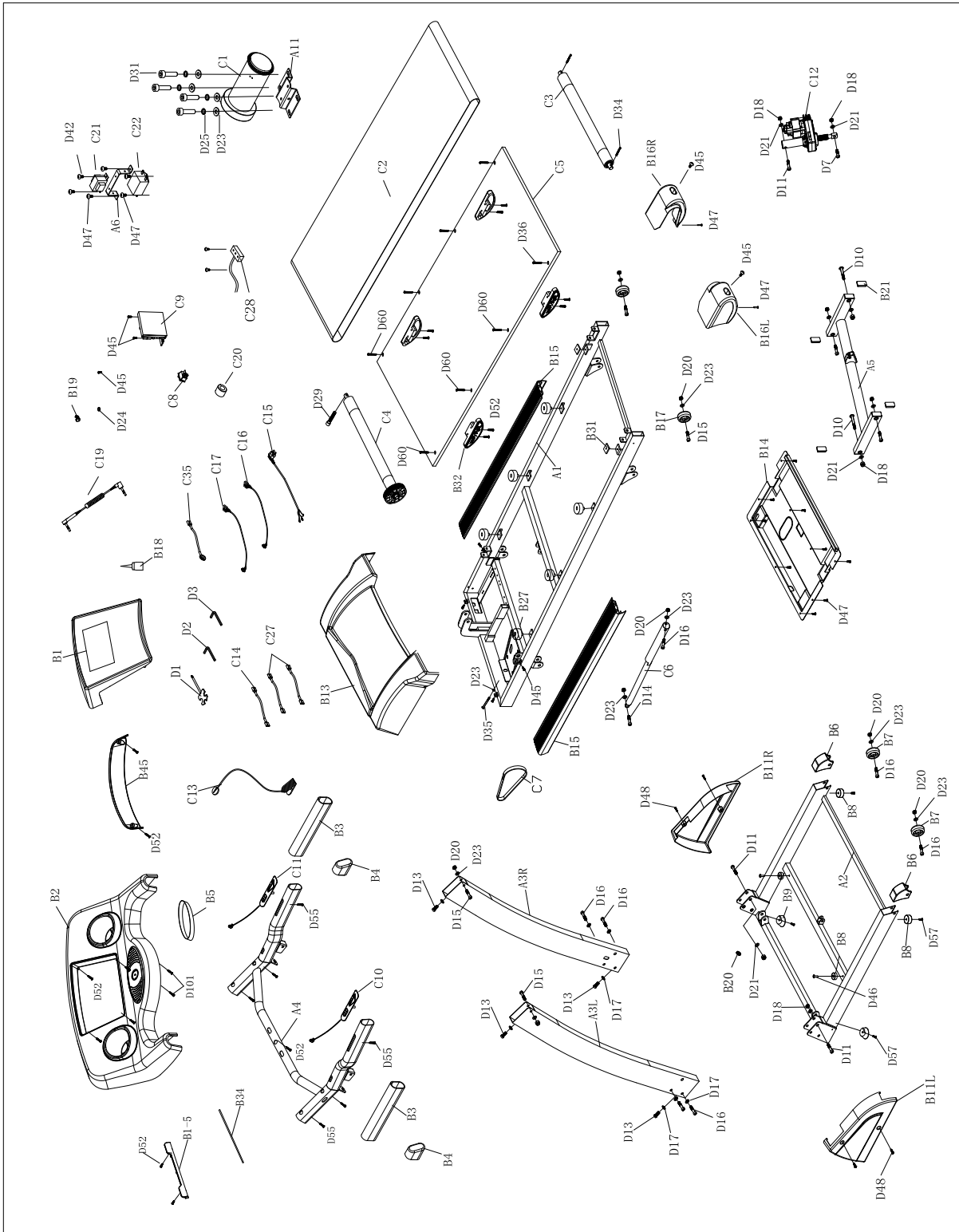

LISTA ÖVER DELAR

A. Metall						
Nr.	Beskrivning	Ant.		Nr.	Beskrivning	Ant.
A1	Basram	1		A5	Lutningsfäste	1
A2	Huvudram	1		A6	Filterfäste	1
A3L	Vänster stolpe	1		A11	Motorfäste	1
A3R	Höger stolpe	1				
A4	Handtagsfäste	1				
B. Plast						
Nr.	Beskrivning	Ant.		Nr.	Beskrivning	Ant.
B1	Konsolenhet	1		B13	Övre motorkåpa	1
B1-1	Överdrag	1		B14	Bakre motorkåpa	1
B1-2	Membrannyckel	1		B15	Sidobricka	1
B1-3	Konsolpanel	1		B16L	Ändhätta, vänster	1
B1-5	iPad-hållare	1		B16R	Ändhätta, höger	1
B2	Konsolskydd	1		B17	Justeringshjul	1
B3	Skyddsdyna	2		B18	Silikonolja	1
B4	Handtagsplugg	2		B19	Kabelset	1
B5	Nedre displayskydd	1		B20	Rund plugg	1
B6	Transporthjulets kåpa	2		B21	Innerplugg	2
B7	Transporthjul	2		B27	Dyna	1
B8	Platt fotdyna	4		B31	Gummidyna	1
B9	U-formad fotdyna	2		B32	Dynpanelens bottenkåpa	1
B11L	Vänster sidoskydd	1		B34	EVA-dyna (iPad-hållare)	1
B11R	Höger sidoskydd	1		B45	Konsol	1

C. Drivande delar

Nr.	Beskrivning	Ant.	Nr.	Beskrivning	Ant.
C1	DC-motor	1	C13	Säkerhetsnyckel	1
C2	Löpband	1	C14	Röd kabel, 300	1
C3	Bakre vals	1	C15	Strömkabel	1
C4	Främre vals	1	C16	Övre sladd	1
C5	Plattform	1	C17	Nedre sladd	1
C6	Cylinder	1	C19	Ljudsladd	1
C7	Motorrem	1	C20	Magnetisk ring	1
C8	Strömbrytare	1	C21	Spole	1
C9	Kontroller	1	C22	Filter	1
C10	Vänster handpulsknapp	1	C27	Svart kabel, 300	2
C11	Höger handpulsknapp	1	C28	Fotoelektrisk sensor	1
C12	Lutningsmotor	1	C35	Kabel (CE)	1

D. Smådelar

Nr.	Beskrivning	Ant.	Nr.	Beskrivning	Ant.
D1	Skruvmejsel, 13-15-17	1	D25	Fjäderbricka M8	4
D2	Insexnyckel T6	1	D29	Rund skruv M6*45	1
D3	Insexnyckel T5	1	D31	Rund skruv M8*60	4
D7	Rund skruv M10*60	1	D34	Rund skruv M8*20	2
D10	Rund skruv M10*45	4	D35	Rund skruv M8*80	1
D11	Rund skruv M10*50	3	D36	Stjärnskruv M6*25	2
D13	Rund skruv M8*15	4	D42	Stjärnskruv M4*10	2
D14	Rund skruv M8*30	1	D45	Stjärnskruv M5*15	9
D15	Rund skruv M8*40	4	D46	Stjärnskruv M5*20	2
D16	Rund skruv M8*45	7	D47	Stjärnskruv ST4,2*16	15
D17	Innerbricka M8	8	D48	Stjärnskruv ST4,2*19	4
D18	Nylonmutter M10	8	D52	Stjärnskruv ST4,2*16	17
D20	Nylonmutter M8	8	D55	Stjärnskruv ST4,2*45	6
D21	Plan bricka M10	8	D57	Stjärnskruv ST4,2*25	4
D23	Plan bricka M8	13	D60	Stjärnskruv M6*20	6
D24	Fjäderbricka M5	1	D101	Stjärnskruvsbricka ST3,5 x 12	2

FELSÖKNING OCH KODER

Felkod	Beskrivning	
E01	Kommunikationsfel mellan växelriktare och dator	<ol style="list-style-type: none"> 1. Kontrollera om datorn är ansluten till kontrollen med rätt kablar. Kontrollera att kablage och kopplingar inte är skadade. Koppla bort och anslut kabeln igen. 2. Byt växelriktare och prova igen. 3. Byt dator och prova igen.
E02	Motorkopplingsfel	<ol style="list-style-type: none"> 1. Kontrollera om motorkablarna är rätt kopplade. 2. Kontrollera om styrenheten fungerar. Byt vid behov.
E03	Strömöverbelastning	<ol style="list-style-type: none"> 1. Datorn aktiverar skyddet om den upptäcker överspänning eller om motorn inte fungerar som den ska. Om det är fel på motorn, kontrollera löpbandet och starta om från början. 2. Om du upptäcker onormal lukt, byt motor eller styrenhet. 3. Kontrollera om spänningen är inom angivna värden.
E04	Justering av stigning	<ol style="list-style-type: none"> 1. Felmeddelandet visas om justering pågår, utförs automatiskt eller misslyckas.
E05	Stigningsfel	<ol style="list-style-type: none"> 1. Kontrollera att stigningsmotorn, sensorledningen och växelströmsledningen är rätt anslutna. 2. Kontrollera att stigningsmotorledningen inte är skadad.
E06	Ett oväntat strömtilstånd har skadat motorns säkring.	<ol style="list-style-type: none"> 1. Om du upptäcker onormal lukt, byt styrenhet.
—	Datorn mottar ingen signal från säkerhetsnyckeln	<ol style="list-style-type: none"> 1. Kontrollera om säkerhetsnyckeln, kablarna och den inbyggda magneten fungerar. 2. Kontrollera att säkerhetsnyckeln är rätt kopplad. 3. Kontrollera att säkerhetsnyckeln inte är skadad.
Ingen bild på skärmen	Ingen strömmatning	<ol style="list-style-type: none"> 1. Kontrollera att strömkabeln är ansluten eller försök med ett annat vägguttag. Testa att stänga av och starta med strömbrytaren. Om strömbrytaren är skadad ska den bytas ut, kontrollera att maskinen har tillgång till ström. 2. Kontrollera kabeln mellan datorn och kontrollen. 3. Byt ut adaptern eller datorn.

UNDERHÅLLSSCHEMA

Del	Rekommenderat underhåll	Hur ofta?	Rengöring	Smörjmedel
Display	Torka av med en mjuk och ren trasa	Efter användning	Nej	Nej
Ram	Rengör med en mjuk, ren och fuktig trasa.	Efter användning	Vatten	Nej
Löpband	Rengör med en mjuk, ren och fuktig trasa. Kontrollera att bandet inte är slitet och att det är tillräckligt spänt och i korrekt position.	Varje vecka	Nej	Nej
Löpplatta	Rengör med en mjuk och ren trasa Kontrollera att den har tillräckligt med smörjmedel och att ytan är jämn.	Varje vecka	Nej	Ja*
Drivrem	Kontrollera att drivremmen är tillräckligt spänt, titta efter slitage och kontrollera att den ligger i rätt position.	Månadsvis	Nej	Nej
Skrivar, muttrat etc.	Alla muttrar och skruvar ska kontrolleras och efterdras vid behov.	Månadsvis	Nej	Nej

* Använd alltid smörjmedel som rekommenderas av tillverkaren

VIKTIGT GÄLLANDE SERVICE

Om det skulle uppstå andra problem av något slag, ber vi dig kontakta Mylnas service. Vi ser gärna att du kontaktar oss innan du kontaktar butiken så att vi kan hjälpa dig på bästa möjliga sätt.

Besök vår hemsida www.mylناسport.se – här hittar du information om produkterna, bruksanvisningar, kontaktuppgifter för att kontakta oss och möjlighet att beställa reservdelar. Genom att fylla i kontaktformuläret ger du oss den information som vi behöver för att kunna hjälpa dig på bästa möjliga sätt.